

KLICK-KLACK

Die komfortable Ein-/Ausschaltsteuerung



KLICK-KLACK sorgt dafür, PCs beim Einschalten des Schaltstroms einer Ausstellung oder Installation zu starten und beim Abschalten des Schaltstroms sauber wieder herunterzufahren, um Daten und Hardware vor Beschädigungen zu schützen.

- Kein Datenverlust durch sauberes Herunterfahren von PCs
- Schont die Hardware
- Kann als externes Gerät oder im PC-Gehäuse installiert werden
- Wird individuell auf Deine speziellen Bedürfnisse angepasst

KLICK-KLACK

Die komfortable Ein-/Ausschaltsteuerung

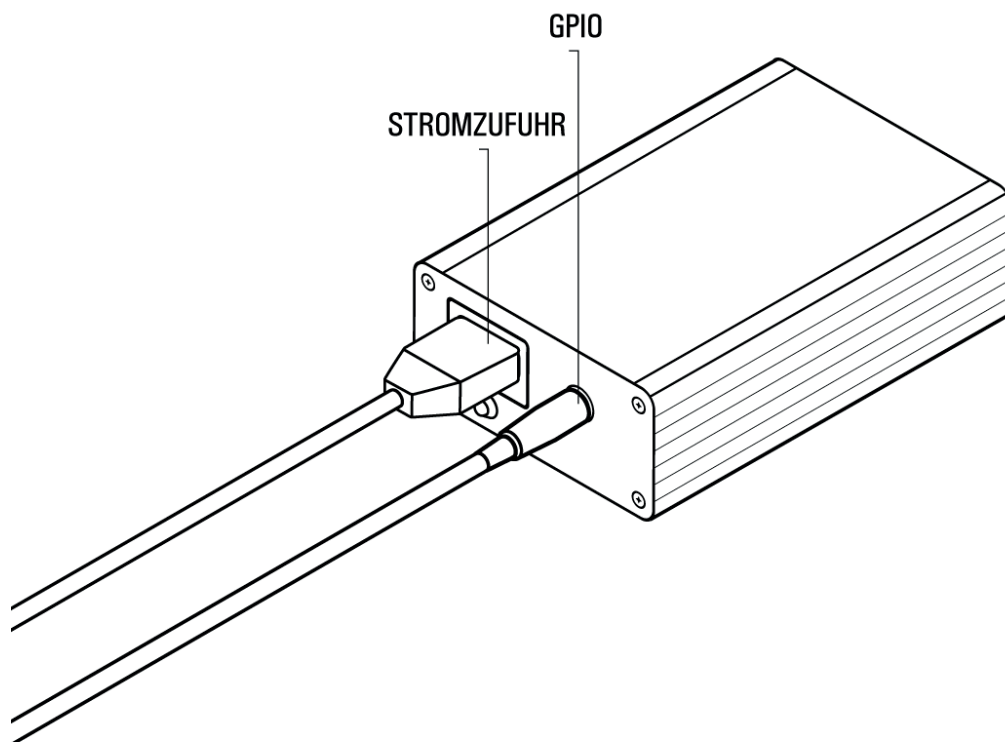

Schaltstrom Input: 230~V, 24V oder 12V

Beim Betrieb des Geräts für ausreichende Belüftung sorgen. KLICK-KLACK ist nur für den Einsatz in Innenräumen konzipiert und sollte nicht mit Feuchtigkeit in Kontakt kommen bzw. in feuchter Umgebung eingesetzt werden.